

## TORPEDO-DUOMATIC R 2110

### mit Bremse

Die Torpedo-Duomatic-Nabe ist eine Übersetzungsnabe mit 2 Gängen

1. GANG = DIREKTE ÜBERSETZUNG 1:1
2. GANG = SCHNELL-GANG; 36% ÜBERSETZUNG.

**Geschaltet wird die Nabe durch Rückwärtstreten der Pedale.**

Schalthebel und Seilzug entfallen! Die Nabe kann daher problemlos in jedes Fahrradmodell eingebaut werden. Es besteht die Möglichkeit, Steckzahnkränze von 14...22 Zähnen zu verwenden. Die Gesamtübersetzung ist deshalb weitgehend variabel, so daß die Torpedo-Duomatic-Nabe als Schnellgang- oder Berggang-Nabe gefahren werden kann.

#### Einbaumaße

(siehe Zeichnung Rückseite)  
Gewicht ohne Zahnkranz:  
1,1 kg

### with Back-Pedalling Brake

This is a two-speed hub:  
1st SPEED = DIRECT DRIVE  
2nd SPEED = HIGH SPEED; 36% INCREASE.  
Shift the gears by pedalling backwards.

No need for control trigger and cable! Therefore, no problem to fit this hub in any bicycle. Push-on type sprockets can be fitted with 14...22 teeth. The overall transmission range is widely variable, so that the Torpedo Duomatic hub can be accommodated for speedy rides in flat countrysides as well as for use mostly in hilly areas.

#### Fitting dimensions overleaf.

Weight without sprocket:  
1.1 kg (2.4 lbs).

### avec frein rétro

C'est un moyeu à deux rapports:

- 1ère = RAPPORT DIRECT
- 2ème = GRANDE VITESSE; AUGMENTATION DE 36%.

**Pour changer de vitesse, pédalez en arrière.**

Pas besoin de manette ni de câble. Pas de problème d'installer ce moyeu dans toute bicyclette. Des pignons de chaîne de 14...22 dents peuvent être montés. Le rapport total est ainsi largement variable, permettant d'adapter le moyeu Torpédo Duomatic pour des régions plates aussi bien que montagneuses.

#### Dimensions d'installation voir au verso.

Poids sans pignon:  
1.1 kg.

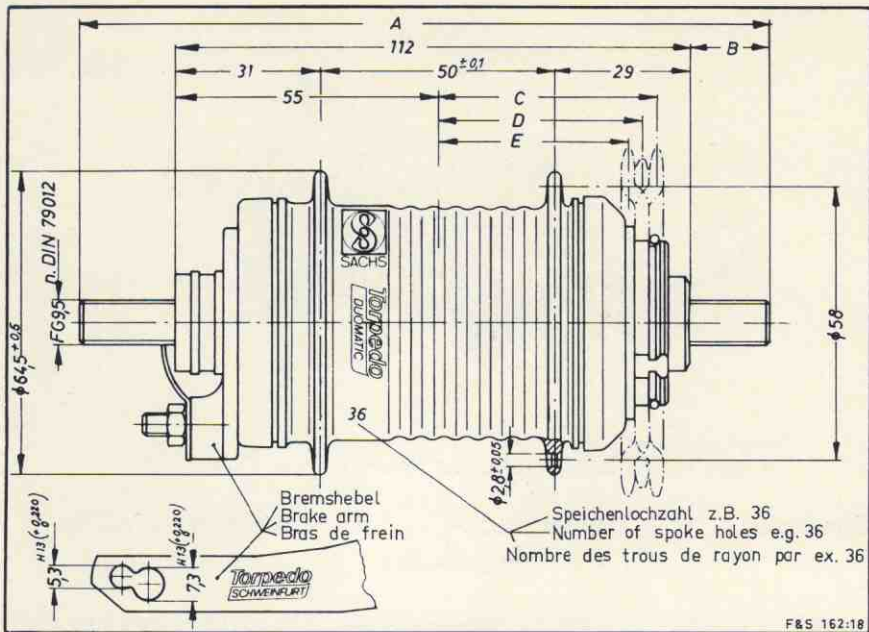

F&S 162:18

Verwendbare Zahnkränze Sprockets to be used Pignons de chaîne adaptables			Montage der Beilags- scheibe am:	Fit the washer besides the:	Montage de la rondelle auprès de:	
versetzt Offset Déporté	gerade Flat Droit	Zähnezahl Number of teeth Nombre de dents				
C	E	D				
	39,7		17 ... 22	Sprengring	circlip	anneau de sûreté
	41,4		16 ... 22	Staubdeckel	dust cap	cache-poussière
		42,7	15 u. 16	Sprengring	circlip	anneau de sûreté
		44,4	14, 15 u. 16	Staubdeckel	dust cap	cache-poussière
45,7			15 ... 22	Sprengring	circlip	anneau de sûreté
47,4			15 ... 22	Staubdeckel	dust cap	cache-poussière
Bestell-Nr. Part No. à commander sous No.	Speichen- lochzahl	Achse Spindle Axe		Zubehör Accessories Accessoires		
		A	B			
030100 102 001	36	148	17	Sprengring; 2 Sechskantmuttern; Zahnkranzstaubdek- kel; Beilagscheibe; Schlüssel; Zahn- kranz; Bremshebel- Rohrschelle; Zylin- derschraube; Sechs- kantmutter	Circlip, 2 hex. nuts; sprocket side dust cap; washer; span- ner; sprocket; brake arm clip; fillister head screw; hex nut	Anneau de sûreté, 2 écrous 6 pans; cache poussière côté pignon; clé; pignon; collier du bras de frein; vis à tête cylindrique; écrou 6 pans
030100 102 002	28	148	17			
030100 103 001	36	158	22			
030100 103 002	28	158	22			



FICHEL & SACHS AG · 8720 SCHWEINFURT

Printed in Germany

730720